

OBERTISCHAUSFÜHRUNG

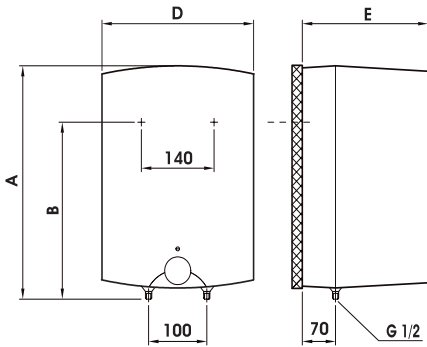

UNTERTISCHAUSFÜHRUNG

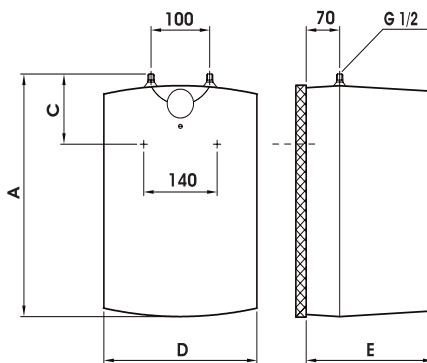

IHRE VORTEILE

- ▶ Energiesparende Wärmedämmung
- ▶ Hochwertige PU-Schaum-Isolierung
- ▶ Arbeitskontrollleuchte
- ▶ Frostschutzstellung

TECHNISCHE DATEN

- ▶ Inhalt: 5L und 10 L
- ▶ Stufenlos einstellbarer Temperaturregler bis 75°C
- ▶ Kunststoffgehäuse weiß
- ▶ Druckfester, einschichtemaillierter Stahlblechinnenkessel mit Stabanode
- ▶ 60 cm Anschlusskabel mit Stecker, Aufhängehaken und Dübel
- ▶ Geräte in Obertisch- und Untertischausführung erhältlich
- ▶ Kapillarrohrregler mit allpoligem Sicherheitstemperaturbegrenzer
- ▶ Kalt- und Warmwasseranschluss G ½"
- ▶ Entleerung über Kaltwasserrohr

ZUBEHÖR

- ▶ AG-S Speicheranschlussgarnitur G ½" bis 6 bar für Obertischmontage
- ▶ AG-U Spezial-Speicheranschlussgarnitur ½" bis 6 bar für Untertischmontage (bei 5-10 L Gerät) mit Sonderzwischenstück für Waschtischsyphon-Koppelung

ECO DESIGN - LABELING

Ausführung	Montage	Inhalt in l	Warmhalteverlust S gemäß EN 12897		Zapfprofil	Energieeffizienzklasse	KBN
			in kWh/24h	in Watt			
Drucklos	Untertisch	5	0,35	14,6	XXS	A	KSDL5LUTR
Druckfest	Untertisch	5	0,35	14,6	XXS	A	KSDF5LUTR
Druckfest	Obertisch	10	0,48	20,0	XXS	A	KSDF10LOTR
Druckfest	Untertisch	10	0,48	20,0	XXS	A	KSDF10LUTR

TECHNISCHE DATEN

Ausführung	Montage	Aufheizzeit in h	Anschlussleistung kW ~ 230 V	Abmessungen in mm					KBN
				A	B	C	D	E	
Drucklos	Untertisch	0,18	2,0	396	270		256	260	KSDL5LUTR
Druckfest	Untertisch	0,18	2,0	396		144	256	260	KSDF5LUTR
Druckfest	Obertisch	0,36	2,0	500	398		350	265	KSDF10LOTR
Druckfest	Untertisch	0,36	2,0	500		122	350	265	KSDF10LUTR